

6
VOLT

DESMOSEDICI RAIDER Princess

Peg-Pérego

made in italy

cod. IGED0919 - IGED0917

USO E MANUTENZIONE **IT**

USE AND CARE **EN**

UTILISATION ET ENTRETIEN **FR**

GEBRAUCH UND WARTUNG **DE**

EMPLEO Y MANUTENCION **ES**

USO E MANUTENÇÃO **PT**

UPORABA IN VZDRŽEVANJE **SL**

BRUGSANVISNING **DA**

KÄYTTÖOHJE **FI**

BRUKSANVISNING **NO**

BRUKSANVISNING **SV**

GEBRUIK EN ONDERHOUD **NL**

KULLANIM VE BAKIM **TR**

ЭКСПЛУАТАЦИЯ И УХОД **RU**

ΧΡΗΣΗ ΚΑΙ ΣΥΝΤΗΡΗΣΗ **EL**

الاستخدام والصيانة **AR**

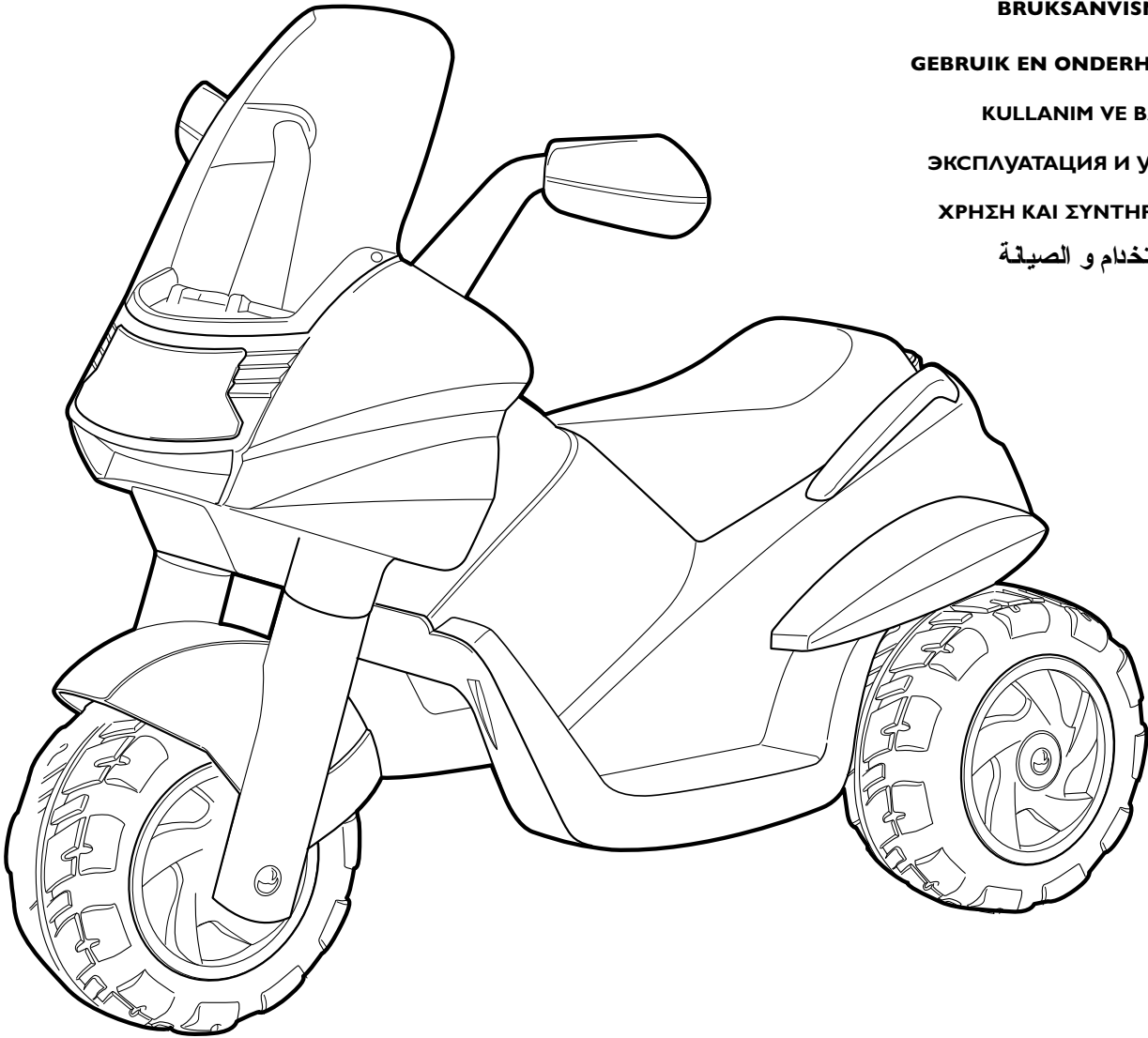

0005



FI00180IGI36



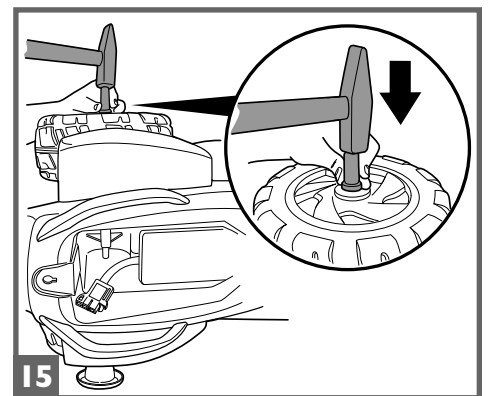
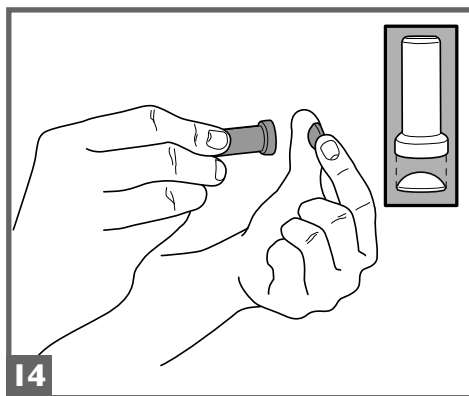
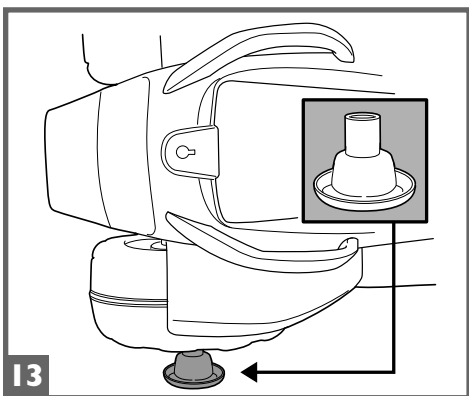
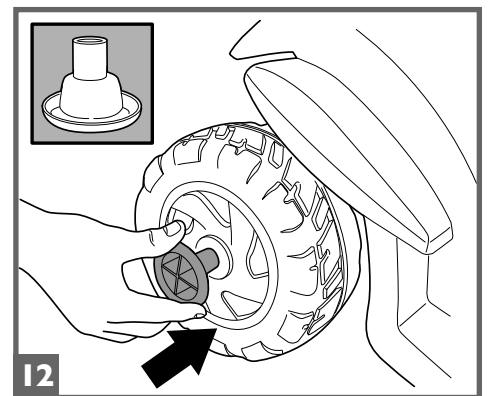
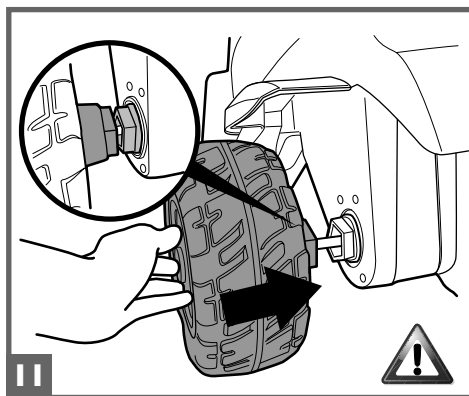
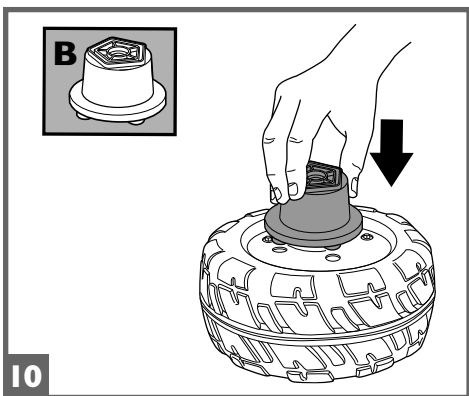
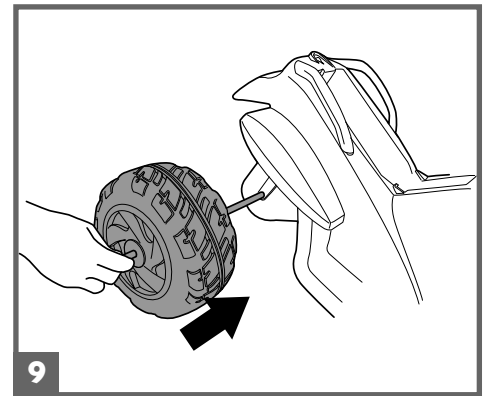
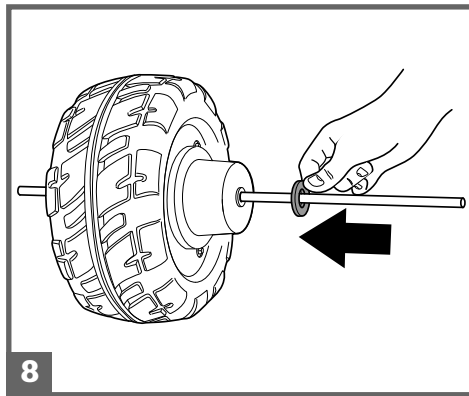
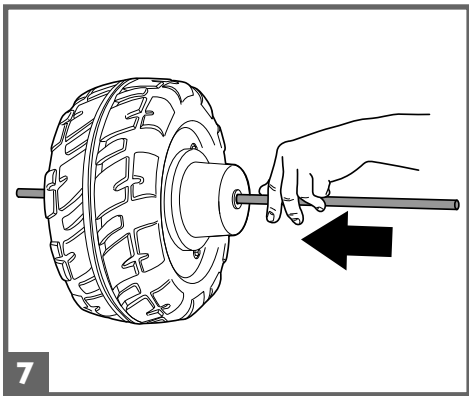
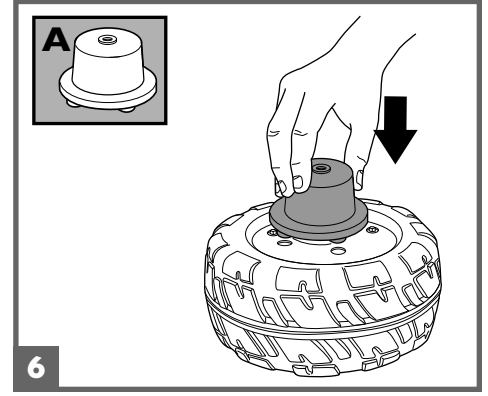
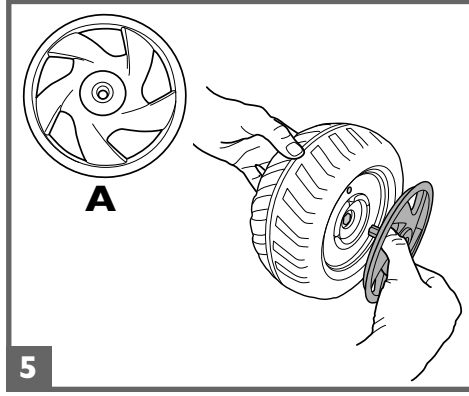
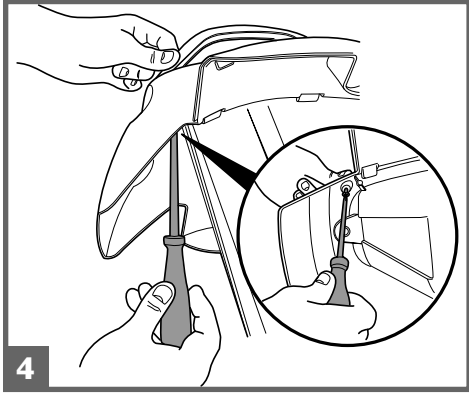
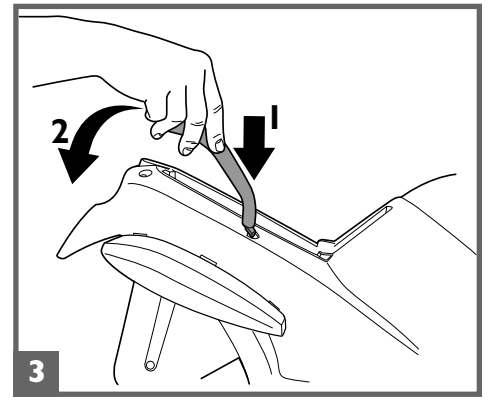
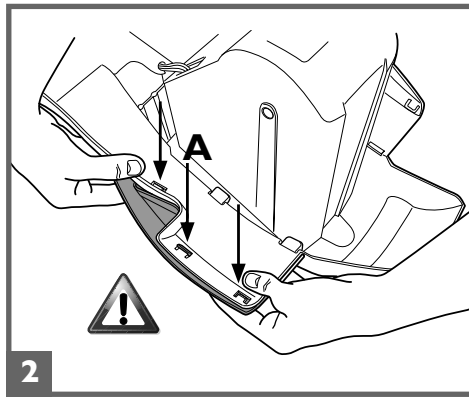
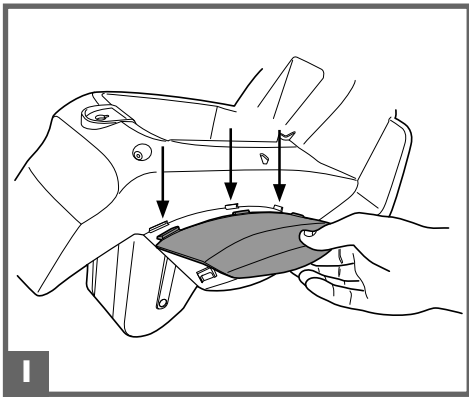

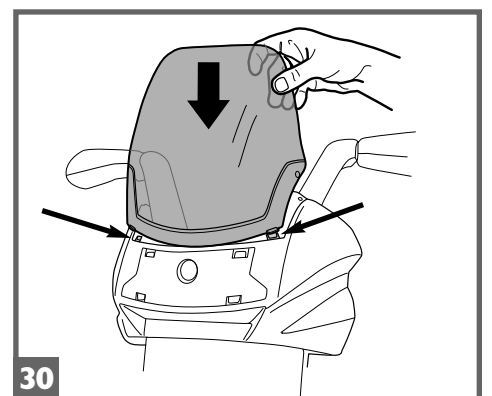
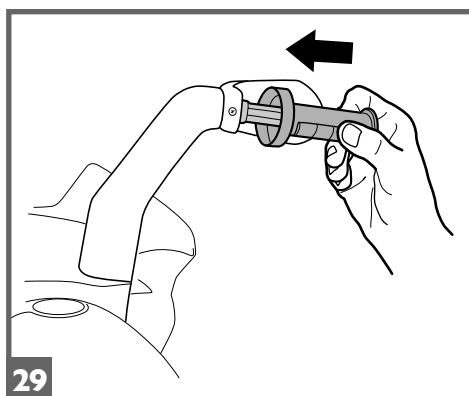
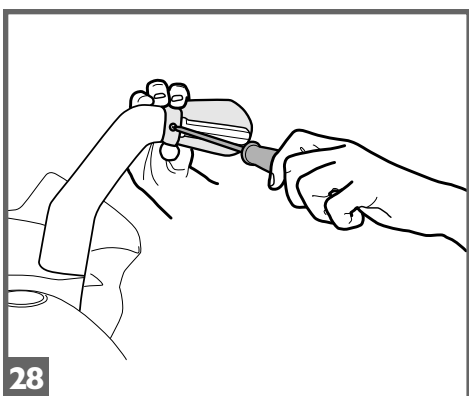
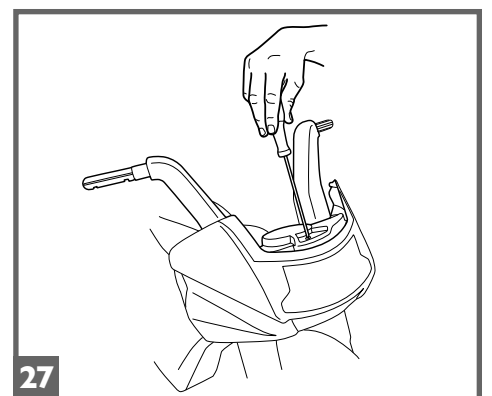
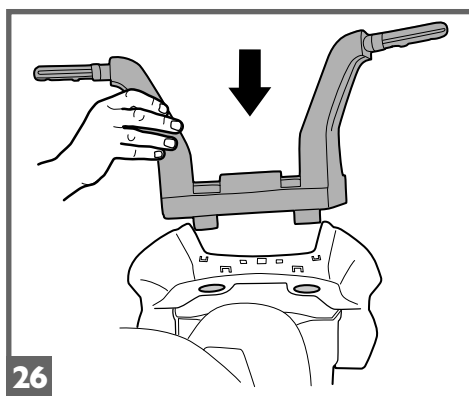
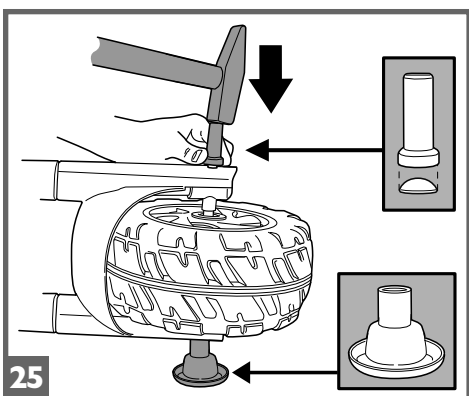
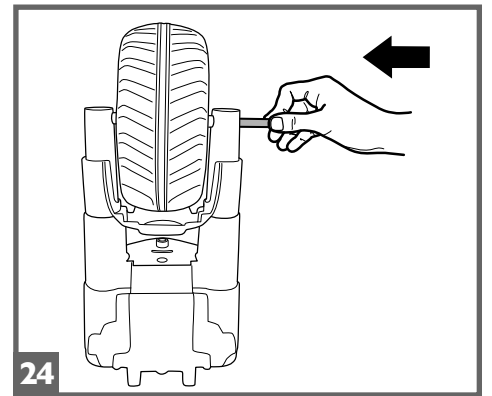
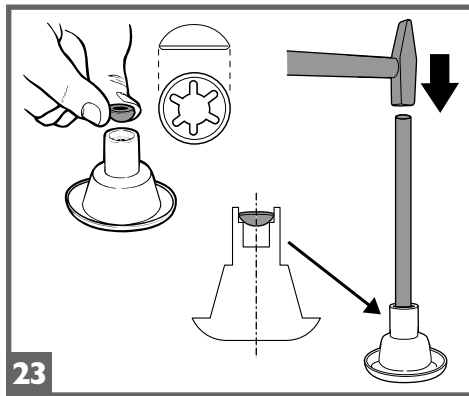
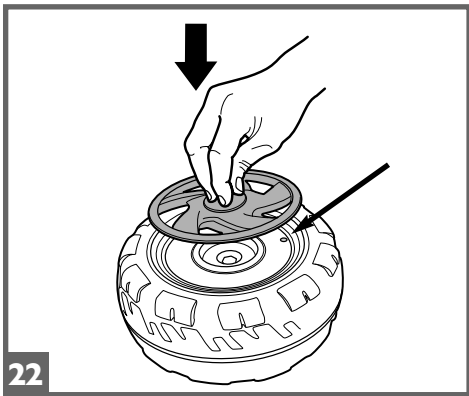
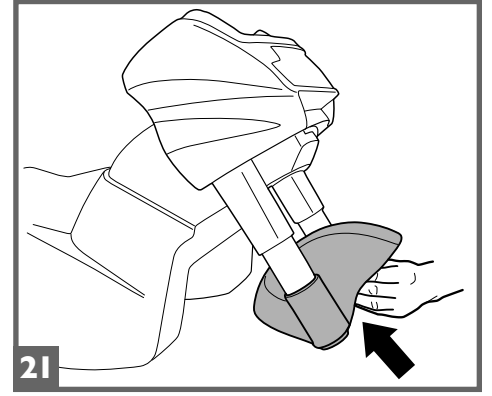
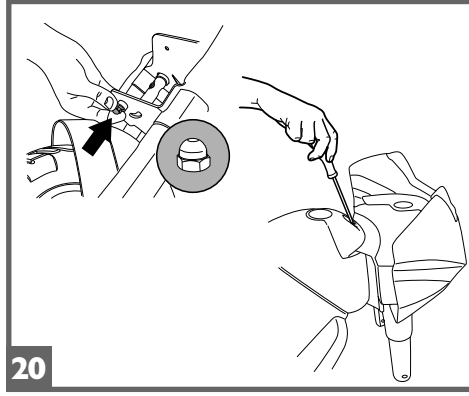
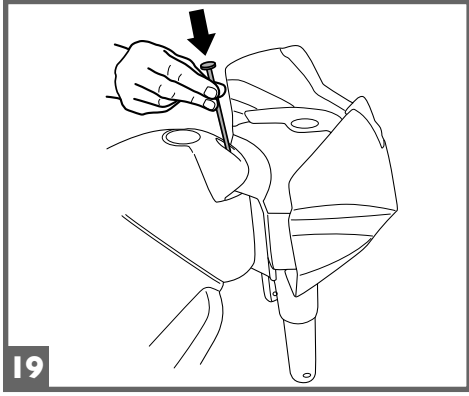
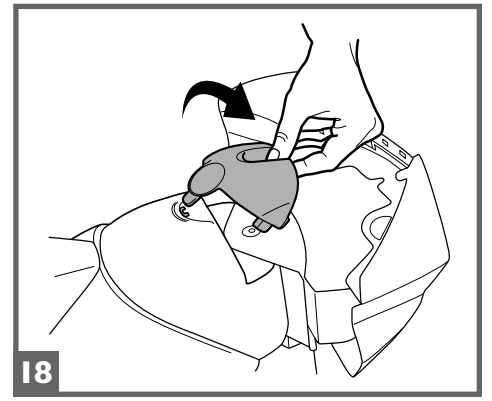
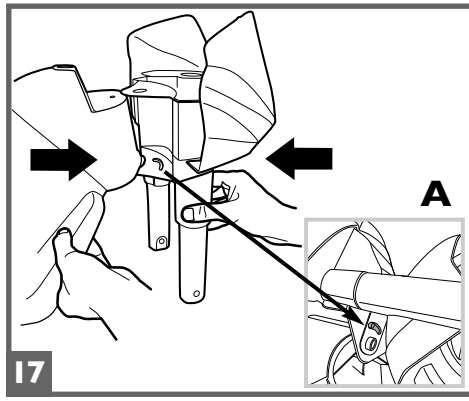
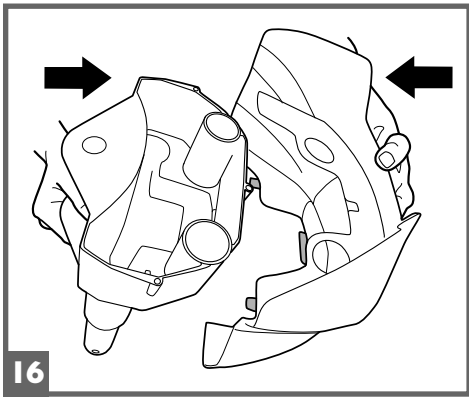

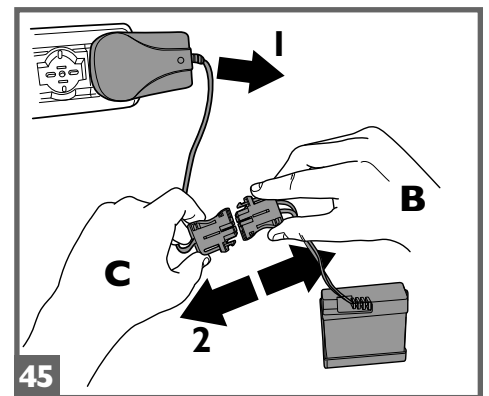
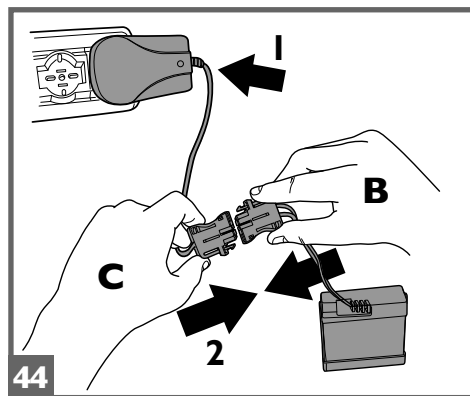
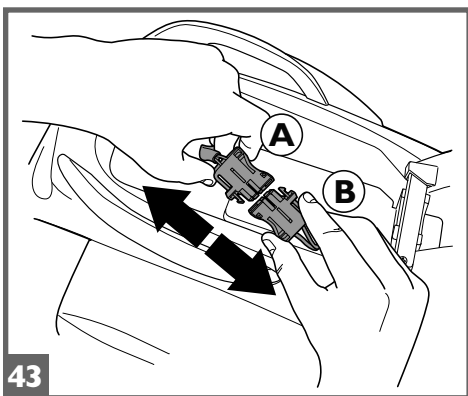
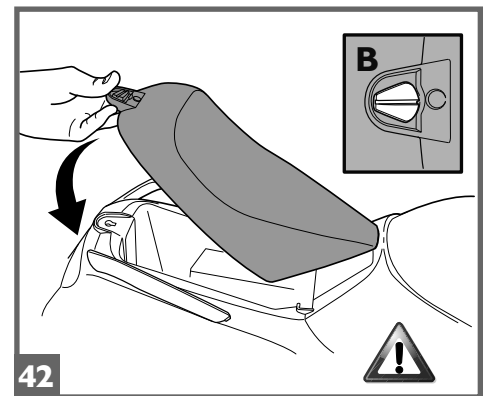
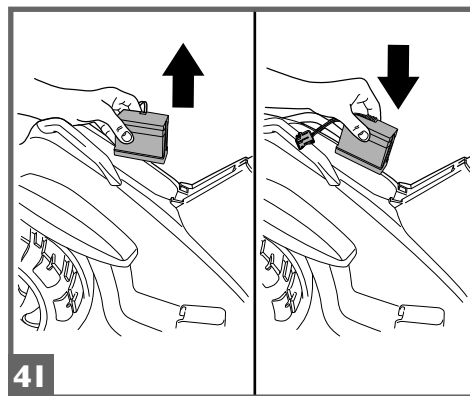
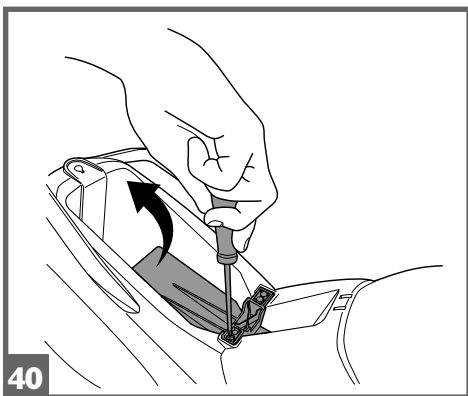
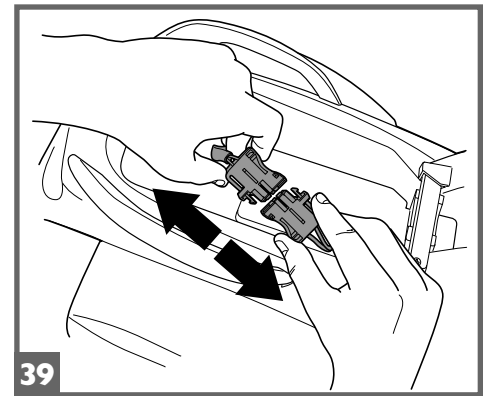
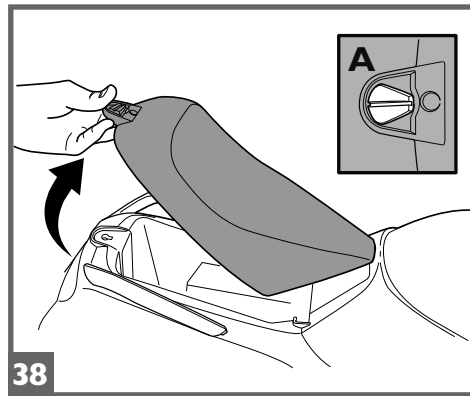
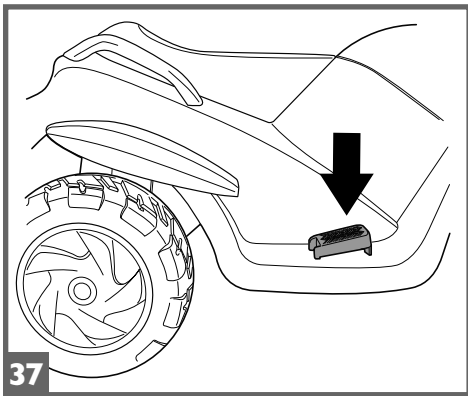
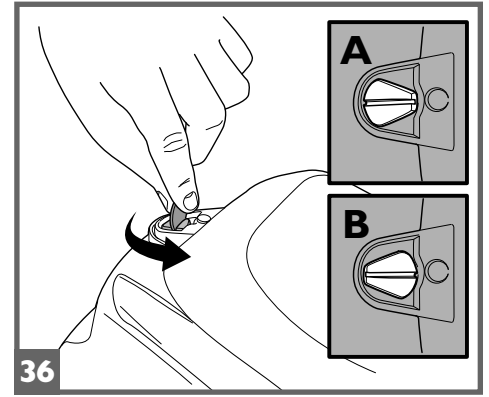
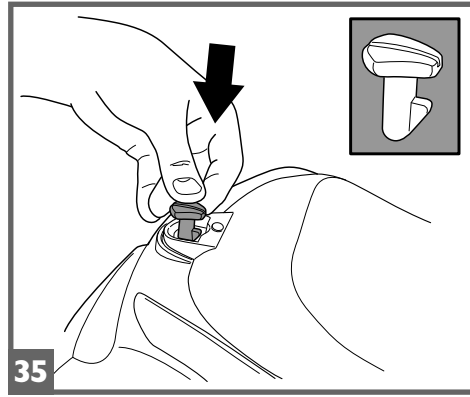
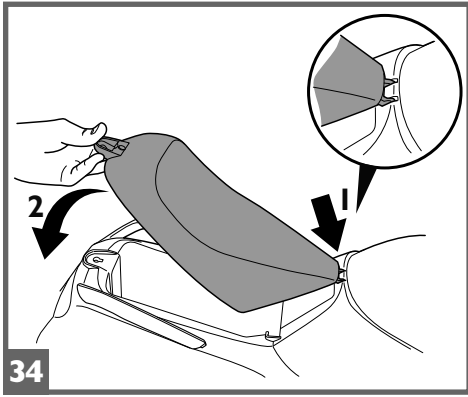
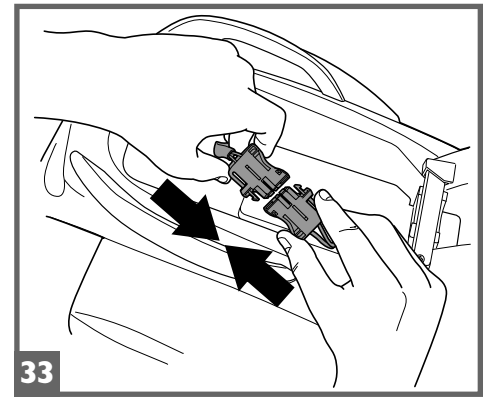
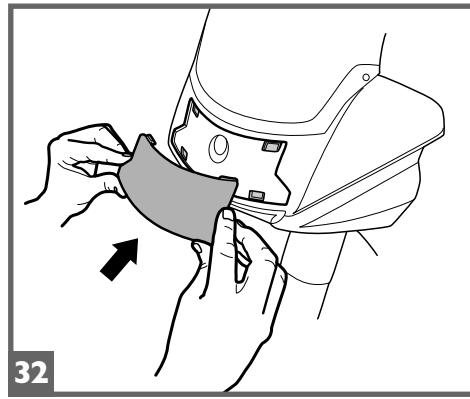
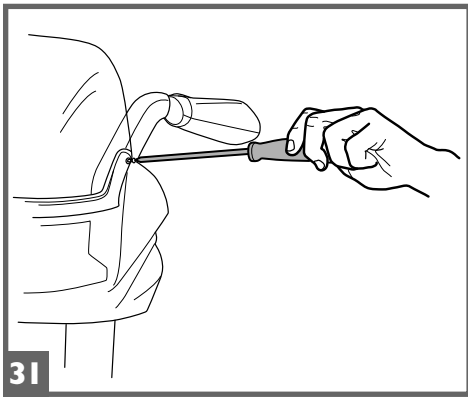

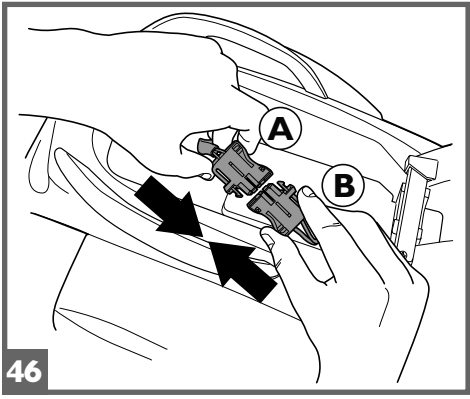

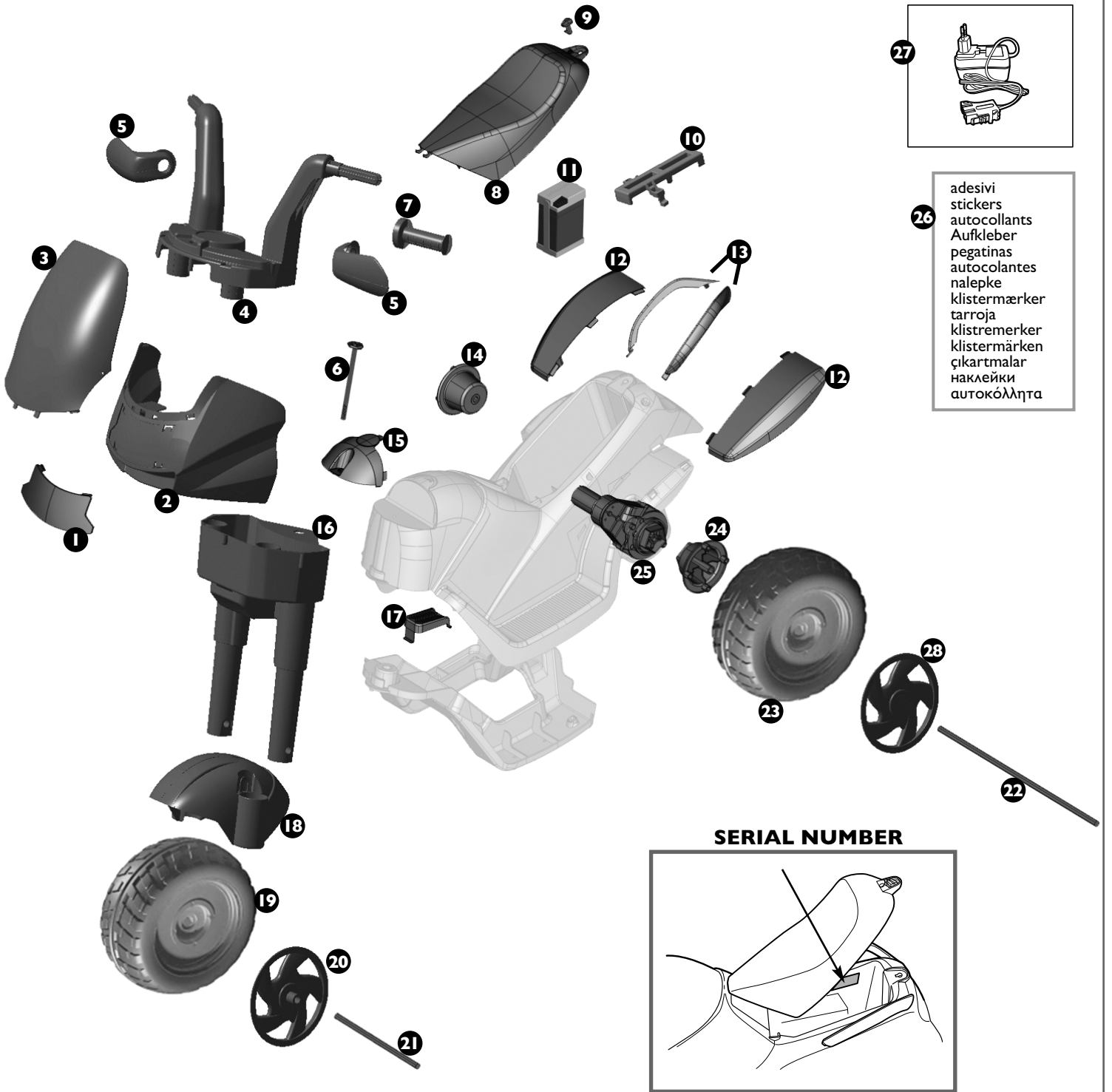

DESMOSEDICI cod. IGED0919

- | | | |
|--------------|---------------|----------------|
| 1 SPST9098R | 11 IAKB0030 | 21 SOFF0262Z |
| 2 SPST9271R | 12 SPST9084N | 22 SOFF0261Z |
| 3 SPST9097FM | 13 SPST9085N | 23 SPRP9525N |
| 4 SPST9272N | 14 SPST9527N | 24 SPST9526N |
| 5 SPST9099R | 15 SPST9093R | 25 SAGI9963KKK |
| 6 MMST0023 | 16 SPST9270N | 26 MMEV1118 |
| 7 SPST9297N | 17 SPST8368KN | 27 IKCB* |
| 8 SPST9083N | 18 SPST9273N | |
| 9 SPST8500RC | 19 SPRP9525N | |
| 10 SPST9086N | 20 SPST8011KN | |

RAIDER Princess cod. IGED0917

- | | | |
|--------------|----------------|----------------|
| 1 SPST9098 | 11 IAKB0030 | 21 SOFF0262Z |
| 2 SPST9271RM | 12 SPST9084VI | 22 SOFF0261Z |
| 3 SPST9097FM | 13 SPST9085B | 23 SPRP9525RA |
| 4 SPST9272B | 14 SPST9527RA | 24 SPST9526RA |
| 5 SPST9099RA | 15 SPST9093RM | 25 SAGI9963KKK |
| 6 MMST0023 | 16 SPST9270VI | 26 MMEV0912 |
| 7 SPST9297VJ | 17 SPST8368KN | 27 IKCB* |
| 8 SPST9083RA | 18 SPST9273RM | |
| 9 SPST8500RC | 19 SPRP9525RA | |
| 10 SPST9086N | 20 SPST8011KVI | |

- 25 • Posizionare lo spingiborchia rosso e ruotare il giocattolo tenendo lo spingiborchia nella parte sottostante.
- Inserire una borchia nello spingiborchia nero e fissare la ruota come mostrato in figura.
- 26 • Inserire il manubrio nel gruppo forcella.
- 27 • Avvitare le 3 viti che fissano il manubrio.
- 28 • Infilare sul manubrio, lato destro, il paramani corrispondente (Attenzione: l'indicazione destro DX e sinistro SX è segnalata all'interno di ciascun pezzo). Avvitare con la vite in dotazione. Procedere allo stesso modo per il restante paramani.
- 29 • Infilare a scatto la manopola destra (Attenzione: inserire la manopola secondo il verso di lettura della scritta). Eseguire l'operazione per la restante manopola.
- 30 • Montare il parabrezza infilando le 2 linguette anteriori e inserendo a scatto i 2 ganci.
- 31 • Avvitare le 2 viti del parabrezza.
- 32 • Applicare a scatto i 4 ganci del fanale anteriore alla mascherina.
- 33 • Collegare le spine dell'impianto elettrico e della batteria.
- 34 • **ATTENZIONE:** Prima di montare la sella, applicare gli adesivi intorno alla sella (vedi foglio applicativo adesivi). Posizionare la sella inserendo la parte anteriore nella scocca (1). Ruotarla poi verso il basso (2).
- 35 • Infilare a fondo nel foro posteriore della sella il perno di fissaggio.
- 36 • Ruotare il perno di fissaggio nella posizione B per bloccare la sella.

CARATTERISTICHE E USO DEL VEICOLO

- 37 • Il veicolo è pronto all'uso. Con entrambi le mani sul manubrio, premere con il piede il pedale acceleratore. Rilasciando il pedale, entrerà automaticamente in funzione il freno elettrico.

SOSTITUZIONE DELLA BATTERIA

ATTENZIONE: I DISEGNI DELLE BATTERIE SONO SOLO INDICATIVI. LA VOSTRA BATTERIA POTREBBE DIFFERIRE DAL MODELLO RAFFIGURATO. CIO' NON COMPROMETTE LE SEQUENZE DI SOSTITUZIONE E DI CARICA ILLUSTRATE.

- 38 • Ruotare il perno di fissaggio della sella nella posizione A per sbloccarla. Sollevare la sella.
- 39 • Scollegare le spine dell'impianto elettrico e della batteria.
- 40 • Svitare la vite del fermabatteria. Togliere il fermabatteria.
- 41 • Estrarre la batteria scarica. Sostituire la batteria scarica con una nuova batteria precedentemente caricata. Riposizionare e riavvitare il fermabatteria.
- 42 • Ricollegare le spine. Riposizionare la sella e ruotare il perno di fissaggio nella posizione B.

CARICA DELLA BATTERIA

ATTENZIONE: LA CARICA DELLA BATTERIA E QUALSIASI INTERVENTO ALL'IMPIANTO ELETTRICO DEVONO ESSERE EFFETTUATI DA ADULTI.

LA BATTERIA PUÒ ESSERE CARICATA ANCHE SENZA RIMUOVERLA DAL GIOCO.

- 43 • Scollegare la spina A dell'impianto elettrico dalla spina B della batteria premendo lateralmente.
- 44 • Inserire la spina del caricabatterie ad una presa domestica seguendo le sue istruzioni allegate. Collegare la spina B con la spina C del caricabatterie.
- 45 • A carica ultimata staccare il caricabatteria dalla presa domestica, poi scollegare la spina C dalla spina B.
- 46 • Inserire a fondo, fino allo scatto, la spina B nella spina A. Ad operazioni ultimate ricordarsi sempre di chiudere e fissare la sella.

ENGLISH

Thank you for choosing a PEG PEREGO® product. For over 60 years PEG PEREGO have been with you as you take your children out - in carriages just after they are born, then in strollers, and later on in pedal and battery-powered toys

Discover our complete range of products, news and other information about the Peg Perego world on our web site.

www.pegperego.com

Peg Perego S.p.A is a company whose quality management system is certified by **TÜV Italia Srl**, in compliance with the ISO 9001 standard. This certification is a guarantee for customers and consumers of the transparency and trustworthiness of the company's procedures and working methods.

IMPORTANT INFORMATION

Read this instruction manual carefully to learn how to use the vehicle and teach your child to drive it properly and safely while enjoying it at the same time. Keep the manual safe for future reference.

If you transfer this product to another user, make sure to include this instructions booklet.

Before using the vehicle for the first time, charge the battery for 18 hours. Failure to do this could result in irreparable damage to the battery.

- **Agés 2+**
- **Maximum allowable weight 25 kg**
- One-seat vehicle
- One 6V 4,5Ah sealed lead acid rechargeable battery
- One drive wheel
- One 50 W motor
- Speed in 1st gear 3,9 km/h

Do not exceed the maximum allowable weight of 25 kg. This limit includes both the occupant and the load (if any).

Peg Perego reserve the right to make changes to the models and information in the present publication at any time, for technical or company reasons.

DECLARATION OF CONFORMITY

A CE marked product, designed and type-approved in compliance with the applicable EU directives, intended for the markets and countries implementing such standards.

PRODUCT NAME
DESMOSEDICI - RAIDER PRINCESS

PRODUCT IDENTIFICATION CODE
IGED0919 - IGED0917

REFERENCE STANDARD (origin)
Directive on the safety of toys 2009/48/EC
Standard EN 71-1 + EN 71-2
Standard EN 71-3
Standard EN 62115

Directive on the electromagnetic compatibility 1999/5/CE or RED 2014/53/UE
Standard EN 55014
Standard EN 55022
Standard EN 61000

Information:
Directive on WEEE - RAEE 2002/108/EC
Directive on batteries and accumulator 2008/103/EC
Directive on RoHS 2011/65/UE - EN 50581:2012
Reg. (CE) n.1907/2006 (Reach) allegato XVII-51 &52 phthalates in toys

The vehicle is not compliant with the requirements of road transport standards and consequently cannot travel on public roads.

DECLARATION of CONFORMITY
Peg Perego S.p.A. declares under its own responsibility that the item in question has been subjected to internal operational tests and approved according to the standards in force at external, independent laboratories.

PLACE AND DATE OF ISSUE
Italy - 30.07.2014

Peg Perego S.p.A.
via A. De Gasperi 50
20862 Arcore (MB) - ITALIA

SAFETY STANDARDS

Our toys are compliant with European Safety Standards for toys (safety requirements stipulated by the EEC Council) and with the "U.S. Consumer Toy Safety Specification". They are also certified by notified toy safety bodies in accordance with Directive 2009/48/EC. They are not compliant with the requirements of road transport standards and consequently cannot travel on public roads.

- Not suitable for children younger than 24 months of age for functional reasons.
- **CAUTION!** DO NOT, UNDER ANY CIRCUMSTANCE, use this toy on public roads.
- **WARNING!** Using the vehicle on public roads, in narrow spaces or near watercourses and swimming pools may cause injury to the users and/or third parties. Adult supervision is always necessary.
- Children must always wear shoes when using the vehicle.
- When the vehicle is in operation make sure that children do not put their hands, feet, other body parts, clothing, or other objects close to the moving parts.
- Never wet sensitive vehicle components like the motors, electrical systems, buttons, etc.
- Do not use petrol or other flammable substances close to the vehicle.
- The vehicle must be only be used by a single child unless it is classed as a two-seater vehicle.

WEEE DIRECTIVE (EU only)

- At the end of its useful life, this product is classed as Waste Electrical and Electronic Equipment (WEEE) and must therefore not be disposed of as urban waste but instead taken to a designated separated waste collection facility.
- Take it to an appropriate collection centre.
- The presence of dangerous substances contained in the electrical components of this product represents a potential source of danger to human health and for the environment if the products are not disposed of correctly.
- The barred dustbin symbol indicates that the

product must undergo sorted waste collection.



DISPOSAL OF THE BATTERY

- Help protect the environment.
- Used batteries must not be disposed of with domestic waste.
- They can be left at a used battery or special waste collection centre. Contact your local authorities for more information.



BATTERY WARNINGS

Battery charging must be carried out and supervised by adults only.

Do not allow children to play with the battery.

CHARGING THE BATTERY

- Charge the battery according to the instructions enclosed with the battery charger and never for more than 24 hours.
- To avoid damage, the battery should be charged as soon as the vehicle starts to lose speed.
- If the vehicle is left unused for a long time, remember to charge the battery and to keep it disconnected from the electrical system. Repeat the recharge procedure at least once every three months.
- The battery must not be charged upside-down.
- Do not forget about the battery which is being charged! Check it from time to time.
- Only use the battery charger provided and the original PEG PEREGO battery.
- The battery is sealed and does not require maintenance.
- Do not remove the battery charger from the socket by pulling the cable.
- Do not move the toy by pulling the battery charger cable.
- Do not cover the battery charger cable, as this would cause it to overheat.
- Do not place the cable and/or battery on hot surfaces.
- Take care on how and where you wrap the cable to so as not to damage it or compromise its operation.

WARNING

- THE BATTERY CONTAINS CORROSIVE TOXIC SUBSTANCES.
DO NOT TAMPER WITH IT.
- The battery contains acid-based electrolytes.
- Do not create direct contact between the battery terminals, avoid strong impacts: risk of explosion and/or fire.
- While charging, the battery produces gas. Charge the battery in a well-ventilated environment, away from sources of heat and flammable materials.
- The flat battery must be removed from the vehicle.
- It is not advisable to bring the battery into contact with clothes, as it could damage them.
- Only use batteries or accumulators of the recommended kind.

IF THERE IS A BATTERY LEAK

Protect your eyes. Avoid direct contact with the electrolyte. Protect your hands.

Put the battery in a plastic bag and follow the instructions for battery disposal.

IF SKIN OR EYES COME INTO CONTACT WITH THE ELECTROLYTE

Thoroughly rinse the area concerned with running water.

Consult a doctor immediately.

IF THE ELECTROLYTE IS SWALLOWED

Rinse the mouth and spit out the water.

Consult a doctor immediately.

MAINTENANCE AND VEHICLE CARE

- Do not disassemble or try to repair the vehicle on your own. Contact an authorised Peg Perego customer support centre.
- The toy should not be left anywhere with a temperature below 0°C. If it were to be used without being warmed up to a temperature above 0°C, irreversible damage could be caused to the motors and batteries.
- Check the condition of the vehicle regularly, paying particular attention to the electrical system, the plug connections, the terminal protectors and the battery charger. If defects are identified, the electrical vehicle and the battery charger must not be used.
- Always disconnect the battery charger from the toy before carrying out cleaning, maintenance, or any type of intervention.
- For repairs use only original PEG PEREGO spare parts.
- PEG PEREGO do not accept any responsibility for cases of tampering with the electrical system.
- Do not leave the batteries or the vehicle close to sources of heat like radiators, fireplaces, etc.
- Protect the vehicle from water, rain, snow, etc. Using the vehicle on sand or mud may damage the buttons, motors and gears.
- Lubricate moving parts like bearings, steering, etc. periodically with light oil.
- The vehicle surfaces can be cleaned with a damp cloth and, if necessary, with non-abrasive domestic cleaning products.
- Cleaning must only be carried out by adults.
- Never dismantle the vehicle mechanisms or motors, unless authorized by PEG PEREGO.

RULES FOR SAFE DRIVING

For the safety of the child, before starting up the vehicle read and carefully follow the following instructions.

- Teach the child how to use the vehicle properly for safe and enjoyable driving.
- The toy must be used with caution, as it requires substantial dexterity in order to avoid falls or collisions which could cause injuries to the user or third parties.
- Before starting, check that there are no people or objects obstructing the vehicle's path.
- Drive with hands on the handlebars/steering wheel and always watch the road ahead.
- Brake in good time to avoid collisions.

ATTENTION! The item is equipped with a brake system which needs to be appropriately illustrated to the child by an adult.

WARNING!

- Check that all the wheel fixing studs/nuts are fastened properly.
- If the vehicle is overloaded, as can happen on soft sand, mud, or very uneven ground, the overload switch will immediately disconnect the power. The power supply will be restored after a few seconds.

UNINTERRUPTED FUN: Keep a spare set of charged batteries ready for use.

PROBLEMS?

THE VEHICLE DOES NOT WORK?

- Check that there are no disconnected cables under the accelerator plate.
- Check the operation of the accelerator button and replace it if necessary.
- Check that the battery is connected to the electrical system.

THE VEHICLE LACKS POWER?

- Charge the batteries. If after charging the problem persists, have the battery and charger checked by an assistance centre.

CUSTOMER SERVICE

PEG PEREGO offers an after-sales assistance service, directly or through a network of authorized assistance centres, for any repairs or replacements and the sale of original spare parts.

To contact a service center, visit our website:
<http://www.pegperego.com>

The item's serial number must always be quoted. See the page on spare parts to find out how to identify the serial number.

ASSEMBLY INSTRUCTIONS

WARNING

THE VEHICLE MUST BE ASSEMBLED BY ADULTS. BEWARE WHEN EXTRACTING THE VEHICLE FROM THE PACKAGING.

ALL THE NECESSARY SCREWS AND SMALL COMPONENTS ARE STORED IN A BAG INSIDE THE PACKAGING.

THE BATTERY MAY ALREADY BE INSTALLED.

Do not use the toy if you find it damaged after opening the packaging. Contact the shop where you bought it or the customer support centre. Take care in the presence of children while assembling the toy, given the risks caused by small parts (ingestion hazard) and the plastic bags that contain them (choking hazard).

To assemble the toy, you will need a flat-head screwdriver, a Phillips screwdriver, a hammer, and a pair of pliers.

ASSEMBLY

- Clip the rear mudguard into place by inserting the 3 tabs in the slots in the bodywork shown by the arrows.
- Turn the body work upside down and attach the mudguard to it by pressing it, making sure the centre tab is inserted first (A).
 - Repeat steps 1 and 2 on the other side.
- PLEASE NOTE: Before fitting the rear handles, apply the corresponding stickers (see sticker application sheet). Insert the handle in the hole in the bodywork (1) and turn it downwards (2). PLEASE NOTE: The two handles are different. Position them with the flat side facing the saddle.
- Turn the bodywork over to access the underside and attach the handle with the screw provided.
 - Repeat steps 3 and 4 with the other handle.
- Press the rim (PART A) into the wheel, following the direction of the tread, and make sure that the reference pin connects correctly (see figure). Repeat this operation for another wheel, always following the direction of the tread.
- Insert bushing A into the right-hand wheel (the right and left wheel refer to the direction of the tread, according to the travel direction).
- Insert the longest axle into the wheel.
- Insert an iron washer into the axle.
- Insert the axle with the wheel and washer into the bodywork hole from the right-hand side, as shown in the figure.
- Position bushing B on the other wheel with rim.
- Insert the wheel into the axle from the left-hand side of the bodywork, making sure to insert the wheel bushing into the motor pentagon.
- Position the red press-stud on one of the two terminal axle parts.
- Turn the bodywork upside down, keeping the press-stud underneath it.
- Insert the stud into the black press-stud.
- Position it on the other axle terminal, as shown in the figure, and secure the wheel with stud by using a hammer.
 - Turn the motor to the opposite side and repeat the operation to secure the other wheel.
- Fix the front section to the fork. Push the two together until the 3 clips are fully attached.
- Fit the assembled pieces onto the body work, as shown in the figure. Make sure that the lower pin in the bodywork fits properly into the slot in the fork (see detail A).
- Put the cover on the bodywork and ensure that the 3 tabs fit into their slots.
- Push the threaded steering pin all the way down.
- Insert the nut at the lower end of the fork. Hold it in position and attach it by turning the threaded pin from above.
- Click the front mudguard onto the fork. Make sure that it is the right way around, as shown in the figure.
- Press the other rims into the remaining wheel, making sure that the reference pin is fully interlocked.
- Insert a large stud into the red press-stud, as shown in the diagram. Position the front axle on the press-stud and secure the stud by using a hammer.
- Assemble the front wheel inserting it into the prong, following the direction of the tread. Insert the pin.
- Position the press-stud and turn the toy keeping the press-stud underneath it.
 - Insert the stud into the black press-stud and secure the wheel, as shown in the figure.
- Insert the handlebars in the fork unit.
- Tighten the 3 screws that hold the handlebars in place.
- Put the appropriate hand guard on the right-hand

side of the handlebars ("DX" is written inside the right-hand side piece and "SX" is written inside the left one). Secure it with the screw provided. Repeat with the other hand guard on the other side.

- Click on the right grip (make sure the writing is facing the right way). Repeat for the other grip.
- Fit the windshield. Insert the 2 front tabs and click in the 2 clips.
- Fasten the 2 windshield screws.
- Attach the headlight to the front section by clicking in the 4 clips.
- Connect the electrical system plug to the battery.
- PLEASE NOTE: Before fitting the saddle, attach the stickers that go around it (see sticker attachment sheet). Insert the front part of the saddle in the bodywork (1), then pull it down (2).
- Push the locking clip all the way down into the hole at the rear of the saddle.
- Turn the locking clip to position B to secure the saddle.

FEATURES AND USE OF THE VEHICLE

- The vehicle is ready for use. With both hands on the handlebars, press the accelerator pedal with your foot. When the pedal is released, the electric brake is automatically activated.

REPLACING THE BATTERY

PLEASE NOTE: THE PICTURES OF THE BATTERIES ARE FOR ILLUSTRATIVE PURPOSES ONLY. YOUR BATTERY MAY BE DIFFERENT FROM THE MODEL SHOWN. THIS DOES NOT AFFECT THE REPLACEMENT AND CHARGING PROCEDURES DESCRIBED.

- Turn the locking clip to position A to release the saddle. Remove the saddle.
- Disconnect the electrical system plug from the battery.
- Unscrew the battery fastener. Remove the battery fastener.
- Remove the flat battery. Replace the flat battery with a previously charged new one. Replace and screw back on the battery fastener.
- Reconnect the plugs. Replace the saddle and turn the locking clip to position B.

CHARGING THE BATTERY

WARNING: BATTERY CHARGING AND ANY OTHER WORK ON THE ELECTRICAL SYSTEM MUST BE CARRIED OUT BY ADULTS.

THE BATTERY CAN ALSO BE CHARGED WITHOUT REMOVING IT FROM THE TOY.

- Disconnect plug A of the electrical system from the battery plug B by pressing the sides.
- Plug the battery charger into a domestic power supply, following the instructions provided with it. Connect plug B to the battery charger plug C.
- When charging is complete, unplug the battery charger from the domestic socket and then disconnect plug C from plug B.
- Push plug B into plug A until it clicks into place. After completing the procedure, always remember to replace and secure the saddle.

FRANÇAIS

PEG PEREGO® vous remercie d'avoir choisi ce produit. Depuis plus de 60 ans, PEG PEREGO accompagne les promenades des enfants. Dès leur naissance, avec les landaus puis avec les poussettes et plus tard, avec les jouets à pédales et à batterie.

Découvrez sur notre site la gamme complète des produits, les nouveautés et d'autres renseignements sur le monde Peg Perego.

www.pegperego.com

Peg Perego S.p.A. est une entreprise disposant d'un système de management de la qualité certifié conforme à la norme ISO 9001 par **TÜV Italia Srl**. Cette certification garantit aux clients et aux consommateurs une transparence et une confiance en l'entreprise et son mode de fonctionnement.

RECOMMANDATIONS IMPORTANTES

Lisez attentivement ce manuel d'instructions pour vous familiariser avec le modèle et apprendre à votre enfant à le conduire de façon correcte, amusante et en toute sécurité. Conserver ensuite ce manuel pour pouvoir vous y référer à l'avenir.

Si le produit est confié à des tiers, assurez-vous qu'il soit accompagné du manuel d'instructions.

Avant d'utiliser le véhicule pour la première fois, mettez en charge la batterie pendant 18 heures. Ne pas appliquer cette règle pourrait être à l'origine de dommages irréversibles à la batterie.

- Âge 2+
- Poids maximal autorisé 25 kg
- Véhicule à 1 place
- 1 Batterie rechargeable de 6V 4,5Ah scellée au plomb
- 1 roue motrice
- 1 moteur de 50 W
- Vitesse en première 3,9 km/h

Ne pas dépasser le poids maximal autorisé de 25 kg. Cette limite s'applique aussi bien aux conducteurs qu'à l'éventuel chargement.

Peg Perego se réserve le droit d'apporter, à tout moment, des modifications aux modèles et aux données figurant dans ce livret, pour des raisons de caractère technique ou de management.

مشخصات محصول

از اینکه محصولات پگ پرگو را انتخاب نمودید
سپاسگزاریم .

دارای علامت CE استاندارد اتحادیه اروپا

نام محصول: DESMOSEDICI – RAIDER PRINCESS

کد شناسایی محصول: IGED0917 - IGED0919

رفرنس استاندارد:

استاندارد ایمنی اسباب بازی 2009/48/EC

استاندارد EN 71-1 + EN 71-2

استاندارد EN 71-3

استاندارد EN 62115

دستورات الکترومغناطیسی 2004/108/CE

استاندارد EN 55014

استاندارد EN 55022

استاندارد EN 61000

استاندارد EN 60950+EN 62479+EN 301 489-1 +

EN 300 220-2

EN 6825-1 ایمنی محصولات لیزری

دستورات WEEE-RAEE 2003/108/EC

مقررات CE n.1907/2006 (Reach)allegato XVII

51 & 52 در اسباب بازی ها

این وسیله مطابق با نیازمندی های استاندارد جاده ها
نمیباشد و در نتیجه نمی تواند برای مسافرت در جاده های
عمومی استفاده گردد.

شرکت پگ پرگو اس پی ای اعلام میدارد که کلیه مسئولیت
های انجام تست های قابل استفاده داخلی و تصویب شده
مطابق با استانداردها خارجی را برای این محصول انجام
داده است.

مکان و زمان موضوع استاندارد:

ایتالیا ۳۰.۰۷.۲۰۱۴

آدرس شرکت: پگ پرگو اس پی ای

Via De Gasperi 50 - 20862 Arcore (MB) - ITALIA

محصولات پگ پرگو بیش از ۶۰ سال با شما و کودکان
شما بوده است. از زمانیکه نوزادان شما به دنیا آمده اند ما با
محصولات کریکات و سپس کالسکه و پس از آن با
محصولات پدالی و اسباب بازی های شارژی شما را
همراهی کرده ایم.

شما میتوانید محصولات جدید، اخبار و اطلاعات مربوط به
پگ پرگو را در وب سایت ما به آدرس ذیل مشاهده کنید:

www.pegperego.com

شرکت پگ پرگو بر اساس TUV Italia Srl مدیریت میشود
که مطابق با استاندارد ISO 9001 میباشد و این گواهی
یک گارانتی برای مشتریان و استفاده کنندگان از
محصولات پگ پرگو میباشد که میتوانند شفافیت را در
روش های به کار گرفته شده در محصولات این شرکت
مشاهده کنند.

اطلاعات مهم

لطفا این دستورالعمل را به دقت مطالعه کنید تا نحوه
کارکرد وسیله را یاد گرفته و به کودک خود استفاده درست
و ایمن را آموزش دهید تا کودک شما بتواند از استفاده این
محصول لذت ببرد. این دستورالعمل را برای استفاده های
بعدی در جای امن نگهداری کنید.

اگر شما این محصول را به استفاده کننده دیگری انتقال
میدهید، لطفا اطمینان حاصل کنید که شامل این دفترچه
راهنما باشد.

بهترین زمان استفاده: سن ۲+

بالاترین وزن قابل استفاده: ۲۵ کیلوگرم

وسیله نقلیه تک نفره

یک عدد باتری ۶ ولت ۴.۵ آمپر اسیدی قابل شارژ

یک محوره

یک موتور 50 W

سرعت دنده یک برابر ۳.۹ Km/h

لطفا بالاتر از وزن ۲۵ کیلوگرم استفاده نشود. این
محدودیت شامل استفاده نفر و بار به صورت همزمان
میشود.

شرکت پگ پرگو حق تغییرات در مدل ها و اطلاعات
نشریات عمومی در هر زمان برای دلایل تکنیکی شرکت
را دارد.

شارژ کردن باتری

باتری را طبق دستورالعمل داخل بسته بندی، شارژ کنید و هرگز بیش از مدت ۲۴ ساعت باتری را شارژ نکنید.

برای جلوگیری از خرابی، باید باتری باید به محض کم شدن سرعت ماشین شارژ شود.

اگر که برای مدت زیادی از وسیله نقلیه استفاده نمیشود به خاطر داشته باشید که باتری را شارژ کرده و از داخل ماشین خارج کنید. شارژ باتری را حداقل هر سه ماه یکبار انجام دهید.

باتری نباید به صورت وارونه شارژ شود.

باتری که در حال شارژ شدن است را فراموش نکنید و هراز گاهی آن را چک کنید.

فقط باتری و شارژر اصلی پگ پرگو را استفاده کنید.

باتری پلمب است و به نگهداری نیازی ندارد.

برای خارج کردن سوکت باتری از شارژر، کابل سوکت را نکشید.

اسباب بازی را با کشیدن کابل شارژر باتری حرکت ندهید.

کابل شارژ باتری را نپوشانید زیرا ممکن است باعث آتش سوزی شود.

کابل یا باتری را در هوای داغ قرار ندهید.

مراقب باشید چه طور و کجا باتری و شارژر را بسته بندی کرده اید.

هشدار

باتری شامل مواد سمی اسیدی میباشد.

احتیاط: اگر باتری به صورت نادرست تعویض شود خطر انفجار باتری میباشد. لطفا دستورالعمل را مطالعه فرمایید.

باتری شامل مواد اسیدی بر پایه الکترولیت میباشد.

تماس مستقیم بین پرریز برق و باتری ایجاد نکنید. خطر انفجار یا آتش وجود دارد.

باتری را باید از داخل وسیله نقلیه خارج کنید.

توصیه نمیشود که باتری را در تماس با لباس قرار ندهید زیرا این کار باعث آسیب رسیدن به آن ها میشود.

فقط از انواع باتری های پیشنهادی استفاده کنید.

اگر نشئت باتری وجود دارد:

محصولات اسباب بازی های پگ پرگو مطابق با استاندارد ایمنی اسباب بازی اروپا میباشد(مقررات تصریح شده EEC بوسیله اتحادیه اروپا) و استاندارد مشخصات استفاده کنندگان اسباب بازی آمریکا. ایمنی بدنه اسباب بازی مطابق با استاندارد 2009/48/EC میباشد. این محصولات مطابق با نیازمندی های استاندارد جاده ها نمیشود و در نتیجه نمی تواند برای مسافرت در جاده های عمومی استفاده گردد.

برای کودکان زیر ۲۴ ماه مناسب نمیشود.

احتیاط! در هیچ موقعیتی از این وسیله اسباب بازی در جاده های عمومی استفاده نشود.

هشدار! استفاده از این وسیله نقلیه اسباب بازی در جاده های عمومی، فضاهای باریک، یا در کنار مسیل ها و استخرها ممکن است باعث آسیب به استفاده کننده یا شخص سوم شود. شخص بزرگسال ناظر همیشه در کنار استفاده کننده حضور داشته باشد.

کودکان در هنگام استفاده از اسباب بازی باید از کفش استفاده نمایند.

زمانیکه وسیله نقلیه در حال عمل کردن است اطمینان حاصل کنید که هیچ قسمتی از بدن کودک شامل دست ها، پا ها و بقیه قسمت های بدن و لباس کودک نزدیک به بخش های حرکت کننده نباشد.

هرگز اجزای اصلی مانند موتور ماشین، سیستم های الکتریکی و ... را با آب خیس نکنید.

از بنزین و سایر مواد اشتعال زا در نزدیکی وسیله نقلیه اسباب بازی استفاده نکنید.

وسيله نقلیه فقط برای استفاده یک کودک میباشد مگر اینکه به عنوان وسیله نقلیه دو نفره طبقه بندی شده باشد.

دستورات (EU only) WEEE

در انتهای عمر مفید، این محصول در ضایعات و تجهیزات الکتریکی طبقه بندی شده است (WEEE) و بنابراین مانند ضایعات شهری مرتب نمیشود اما به جای آن در ضایعات تاسیسات طراحی شده طبقه بندی میشود.

به مرکز جمع آوری مناسب برده شود.

علامت سطل زباله مسدود شده نشان میدهد که محصول باید تحت مجموعه ضایعات جمع آوری شود.



هشدارهای باتری

شارژ باتری فقط باید توسط فرد بزرگسال انجام شود. کودکان نباید با باتری بازی کنند.

از چشمان خود محافظت کنید از تماس مستقیم با ماده الکترولیت اجتناب کنید. از دستان خود محافظت کنید.

باطری را در کیسه پلاستیکی قرار دهید و طبق دستورالعمل به محل بازیافت تحویل دهید.

اگر پوست یا چشم شما با ماده الکترولیت در تماس مستقیم قرار گرفت:

محل تماس را با آب فراوان بشویید. فوراً به یک پزشک مراجعه کنید.

اگر ماده الکترولیت بلعیده شود دهان را با آب فراوان بشویید و فوراً به یک پزشک مراجعه کنید.

نگهداری وسیله نقلیه

وسیله نقلیه را خودتان تعمیر و قطعات را جدا نکنید. خدمات پس از فروش پگ پرگو تماس بگیرید.

وسیله نقلیه را به طور مرتب چک کنید. در زمان خرابی، از وسیله نقلیه استفاده نکنید. برای تعمیرات فقط از قطعات یدکی پگ پرگو استفاده کنید.

اسباب بازی نباید در دمای زیر ۰ درجه سانتیگراد نگهداری شود. اگر در دمای زیر ۰ درجه بدون گرم کردن استفاده شود باعث آسیب جدی به موتور و یا باطری میشود.

وضعیت وسیله نقلیه را مرتباً چک کنید. به قسمت های الکتریکی توجه داشته باشید، اگر نقص شناسایی شود از وسیله نقلیه یا باطری نباید استفاده شود.

همیشه در زمان تمیز نمودن وسیله نقلیه و جابه جایی، باطری را از وسیله نقلیه خارج کنید.

برای تعمیر وسیله نقلیه، فقط از قطعات یدکی اصلی پگ پرگو استفاده کنید.

اگر محصول دستکاری شود، پگ پرگو هیچ مسئولیتی را قبول نمیکند.

وسیله نقلیه را نزدیک هیچ منبعی از آتش، گاز یا شومینه قرار ندهید.

وسیله نقلیه را از آب، باران یا برف محافظت نمایید.

در فواصل معین، قسمت های مکانیکی وسیله نقلیه را مانند محور چرخ ها، اتصال دهنده فرمان، زنجیرها را توسط روغن سفید، روغن کاری نمایید.

سطح وسیله نقلیه میتواند توسط یک پارچه تمیز شود. از وسایل تمیزکننده استفاده نشود.

نظافت وسیله نقلیه فقط باید توسط فرد بزرگسال انجام شود.

هرگز قسمت های مکانیکی وسیله نقلیه را جدا نکنید مگر اینکه توسط نماینده مجاز پگ پرگو انجام شود.

قوانین برای رانندگی

برای ایمنی کودک، قبل از استفاده از وسیله نقلیه دستورالعمل را حتما مطالعه و پیروی نمایید.

نحوه استفاده ایمن از وسیله نقلیه را به کودک خود آموزش دهید.

اسباب بازی باید با احتیاط استفاده شود و فرد استفاده کننده دارای مهارت های ضروری برای جلوگیری از افتادن یا سقوط باشد تا از آسیب رسیدن به استفاده کننده یا شخص دیگر جلوگیری شود.

قبل از شروع استفاده، بررسی شود که شخص یا شی مانعی در مسیر وسیله نقلیه نباشد.

فرمان ماشین یا موتور با دست نگه دارید و به روبرو نگاه کنید.

در موقعیت مناسب ترمز کنید تا از برخورد با اشیا جلوگیری شود.

توجه!

اسباب بازی مجهز به سیستم ترمز میباشد و باید به درستی به کودک توسط فرد بزرگسال آموزش داده شود.

هشدار!

قبل از استفاده از وسیله نقلیه کلیه پیچ و مهره ها را بررسی کنید که به درستی بسته شده باشند.

اگر وسیله نقلیه واژگون شود، به طور مثال در گل و لای یا سطح شنی و یا زمین ناصاف، کلید خاموش شدن وسیله نقلیه را فوراً بچرخانید. منبع انرژی بعد از چند ثانیه قطع میشود. بعد از ۱۵ ثانیه بوق متناوب، وسیله نقلیه مجدداً روشن میشود.

مشکلات کارکردی

اگر وسیله نقلیه کار نمیکند:

لطفاً بررسی کنید که کلیه کابل ها زیر سطح شتاب دهنده وسیله نقلیه متصل باشند.

عملکرد دکمه شتاب دهنده را بررسی کنید.

بررسی کنید که باطری به سیستم الکترونیکی متصل باشد.

وسیله نقلیه قدرت حرکت ندارد؟

باطری ها را شارژ کنید. اگر بعد از شارژ باطری، مشکل همچنان باقی بود، باطری و شارژر را به مرکز خدمات تحویل دهید.

۵. قالبیاق چرخ را طبق تصویر جایگذاری کنید و اطمینان حاصل کنید که پین ها به درستی متصل شده باشد. (تصویر A)

۶. بوش چرخ را طبق تصویر بر اساس سمت راست و چپ قرار دهید.

۷. بلندترین میله را داخل چرخ قرار دهید.

۸. یک عدد واشر فلزی داخل میله محور قرار دهید.

۹. همانگونه که در تصویر میبینید، میله محور همراه با چرخ را از سمت راست داخل شکاف بدنه موتور قرار دهید.

۱۰. بوش B را در چرخ دیگر همراه قالبیاق قرار دهید.

۱۱. میله محور همراه با چرخ را از سمت چپ داخل شکاف بدنه موتور قرار دهید. توجه داشته باشید که بوش چرخ در سمت پنج ضلعی موتور قرار بگیرد.

۱۲. آچار مخصوص قرمز رنگ روی یکی از دو قسمت محور موتور قرار دهید.

۱۳. بدنه را به سمت بالا بچرخانید، مهره را زیر آن نگه دارید.

۱۴. خار پین روکش دار در آچار مخصوص مشکی را قرار دهید.

۱۵. آچار مخصوص مشکی روی محور قرار دهید و چرخ را با چکش محکم کنید.

۱۶. قسمت جلویی موتور را در قاب خود قرار دهید. دو قسمت را هم متصل کنید.

۱۷. قسمت های مونتاژ شده را طبق تصویر داخل بدنه جایگذاری کنید.

۱۸. کاور روی بدنه را متصل کنید و زبانه ها را داخل شکاف به درستی قرار دهید.

۱۹. پین فرمان را از بالای سمت پایین فشار دهید.

۲۰. مهره در قسمت پایینی قاب قرار دهید و آن را به قسمت بالایی فرمان متصل کنید.

۲۱. همانگونه که در تصویر میبینید، گلگیر جلو را داخل قاب نصب کنید.

۲۲. قالبیاق های دیگر را روی چرخ های باقیمانده قرار دهید.

۲۳. خار پین روکش دار را داخل آچار مخصوص قرمز رنگ قرار داده طبق محور جلو را روی آن قرار داده و با چکش محکم کنید.

پگ پرگو یک سرویس خدمات پس از فروش به صورت مستقیم یا یک مرکز خدمات مجاز برای تعمیرات و قطعات یدکی اصل پیشنهاد میدهد.

برای تماس با مرکز خدمات، به سایت ما به آدرس ذیل مراجعه کنید:

Service.ninidarya.co.ir

سریال قطعه یدکی محصول باید همیشه در دسترس باشد. صفحه قطعات یدکی را برای مشاهده سریال نگاه کنید.

دستورالعمل مونتاژ

هشدار

مونتاژ فقط باید توسط فرد بزرگسال انجام شود. زمان خارج نمودن بسته بندی وسیله نقلیه احتیاط را رعایت نمایید. کلیه پیچ ها و قسمت های کوچک وسیله نقلیه در یک پاکت جداگانه در بسته بندی وسیله نقلیه قرار داده شده است.

بعد از بازکردن بسته بندی محصول، اگر اسباب بازی آسیب دیده بود از آن استفاده نکنید. با فروشگاهی که محصول را خریداری نموده اید و یا مرکز خدمات تماس بگیرید.

در زمان مونتاژ اسباب بازی در حضور کودک مراقب باشید قطعات کوچک توسط کودک بلعیده نشود.

برای مونتاژ اسباب بازی، شما به یک آچار پیچ گوشتی، آچار مونتاژ، چکش و یک جفت انبر نیاز دارید.

مونتاژ

۱. گلگیر عقب را داخل جایگاه آن بوسیله ۳ زبانه آن در بدنه قرار دهید.

۲. بدنه به سمت پایین بچرخانید و گلگیر را به آن متصل کنید و اطمینان حاصل کنید که زبانه در جای خود قرار بگیرد. (A)

مرحله ۱ و ۲ را برای سمت دیگر تکرار کنید.

۳. لطفا توجه کنید: قبل از اتصال دستگیره های عقب، برچسب ها را طبق دستورالعمل بچسبانید. دستگیره را داخل شکاف بدنه قرار دهید (۱) و آن را به سمت پایین بچرخانید. (۲)

لطفا توجه کنید: دو دستگیره باهم متفاوت است. وضعیت آنها را با قرار دادن روبروی زین تنظیم کنید.

۴. بدنه را بچرخانید و دستگیره را با پیچ محکم کنید.

مرحله ۳ و ۴ را برای دستگیره دیگر تکرار کنید.

۲۴. چرخ جلو را داخل جای خود قرار دهید و محور آن را عبور دهید .

۲۵. موتور را به سمت خار پین روکش دار بخوابانید که آچار مخصوص قرمز زیر آن قرار گیرد و خار پین روکش دار دیگر در آچار مخصوص مشکی قرار داده سپس به وسیله چکش آن را به محور متصل کنید .

۲۶ فرمان را در قاب جلوی خود قرار دهید.

۲۷. سه عدد پیچ را برای نگه داشتن دسته ها در جای خود ببندید.

۲۸. محافظ دسته سمت راست و چپ را بر اساس علامت (DX سمت راست و SX سمت چپ) متصل کنید.

۲۹. روکش دستگیره فرمان سمت راست و چپ را جایگذاری کنید.

۳۰. شیشه جلو را قرار دهید. دو عدد زبانه را به همراه متصل کنید.

۳۱. دو عدد پیچ شیشه جلو را نصب و محکم کنید.

۳۲. چراغ جلو را متصل کنید.

۳۳. دو شاخه سیستم الکتریکی موتور و باطری را به یکدیگر متصل کنید.

۳۴. قبل از جایگذاری زین: برچسب های اطراف آن را بچسبانید. قسمت جلویی زین را در بدنه متصل کنید (۱) و سپس آن را به سمت پایین بکشید (۲)

۳۵. پین نگهدارنده زین را در سوراخ عقب زین قرار دهید.

۳۶. پین نگهدارنده را در وضعیت B بچرخانید و زین را قفل کنید.

شرایط استفاده وسیله نقلیه

۳۷. موتور قابل استفاده است. فرمان را با دست نگه دارید درحالیکه پای خود را روی پدال گاز فشار می دهید. با برداشتن پا از روی پدال، ترمز به صورت خودکار عمل میکند.

جایگذاری باطری

توجه: اشکال روی باطری ها ممکن است متفاوت باشد اما نحوه کارکرد و شارژ باطری ها باهم یکی است.

۳۸. قفل روی زین را بچرخانید. زین را جدا کنید. پیچ های روی نگه دارنده باطری را باز کنید.

۳۹. دو شاخه باطری را از دوشاخه وسیله نقلیه جدا کرده و باطری را خارج نمایید.

۴۰. پیچ های نگهدارنده باطری را جدا کنید.

۴۱. یک عدد باطری نو 6 V 4.5 A را جایگزین کنید. نگهدارنده باطری را داخل وسیله نقلیه بازگردانید. دوشاخه ها را متصل کنید. زین را در جای خود قرار دهید. زین را با چرخاندن پین آن قفل کنید.

۴۲. دو شاخه ها را متصل کنید. زین را در جای خود بازگردانید و پین نگهدارنده زین را محکم کنید. (B)

شارژ باطری

هشدار: شارژ باطری و کلیه عملیات مربوط به قسمت های الکتریکی وسیله نقلیه باید توسط فرد بزرگسال انجام گیرد. باطری میتواند بدون خارج شدن از اسباب بازی شارژ شود.

۴۳. دوشاخه A و B را از یکدیگر جدا کنید.

۴۴. طبق دستورالعمل، سوکت شارژر را به پریز برق متصل کنید.

۴۵. زمانیکه شارژ شد، شارژر را از پریز خارج کرده و سپس دوشاخه B و دو شاخه C را خارج کنید.

۴۶. دوشاخه A و B را به صورت کامل به یکدیگر متصل کنید. همیشه به خاطر داشته باشید که کابل نگهدارنده باطری با در زمان شارژ ببندید.